

1. PLACA PRINCIPAL

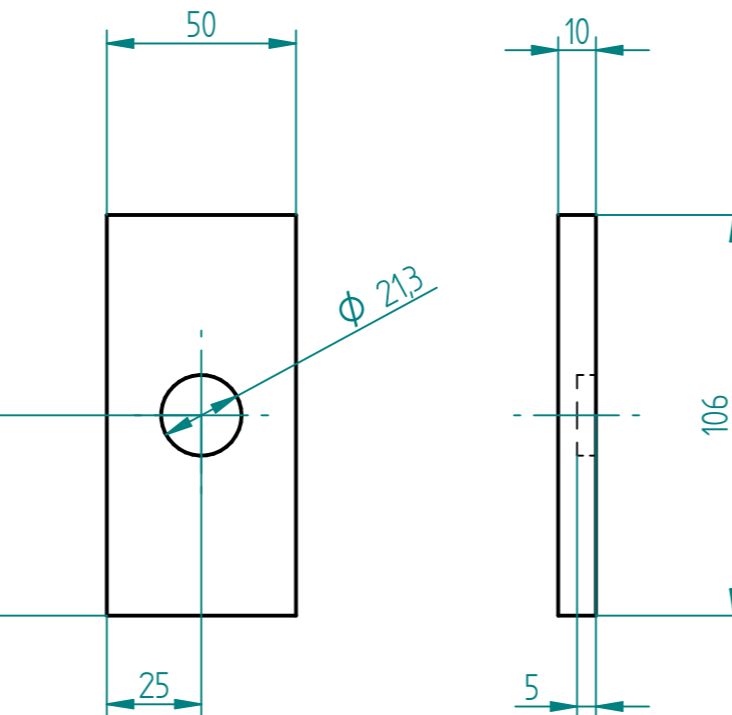

3. PLACA DE ACOMODAMIENTO

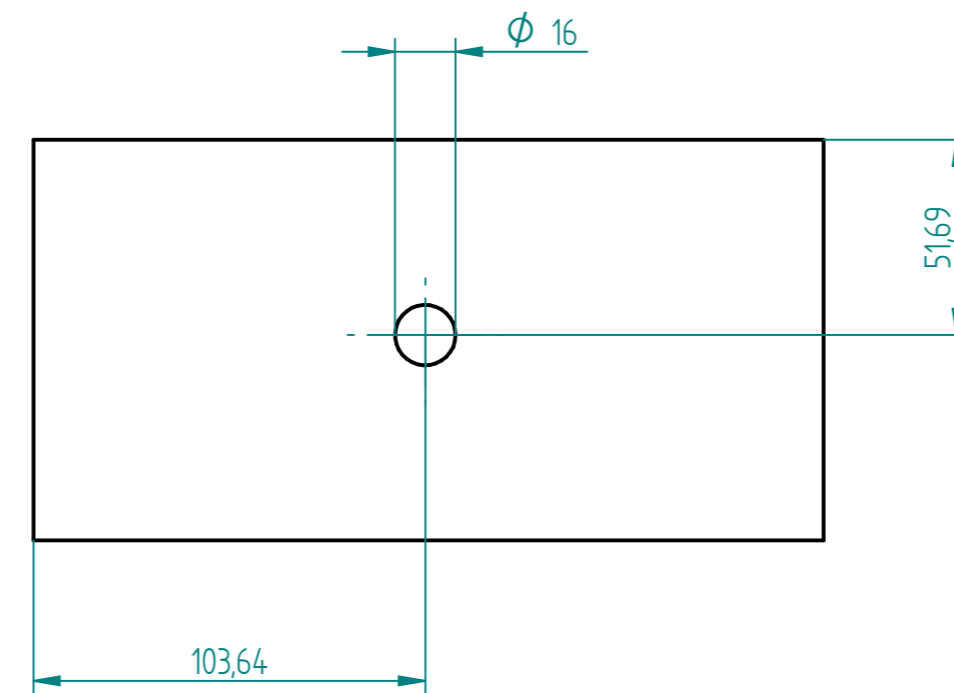
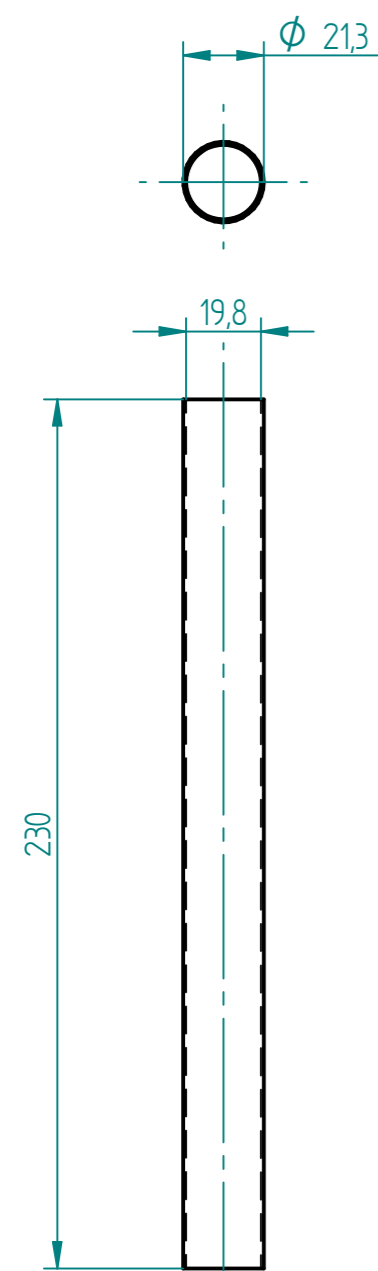
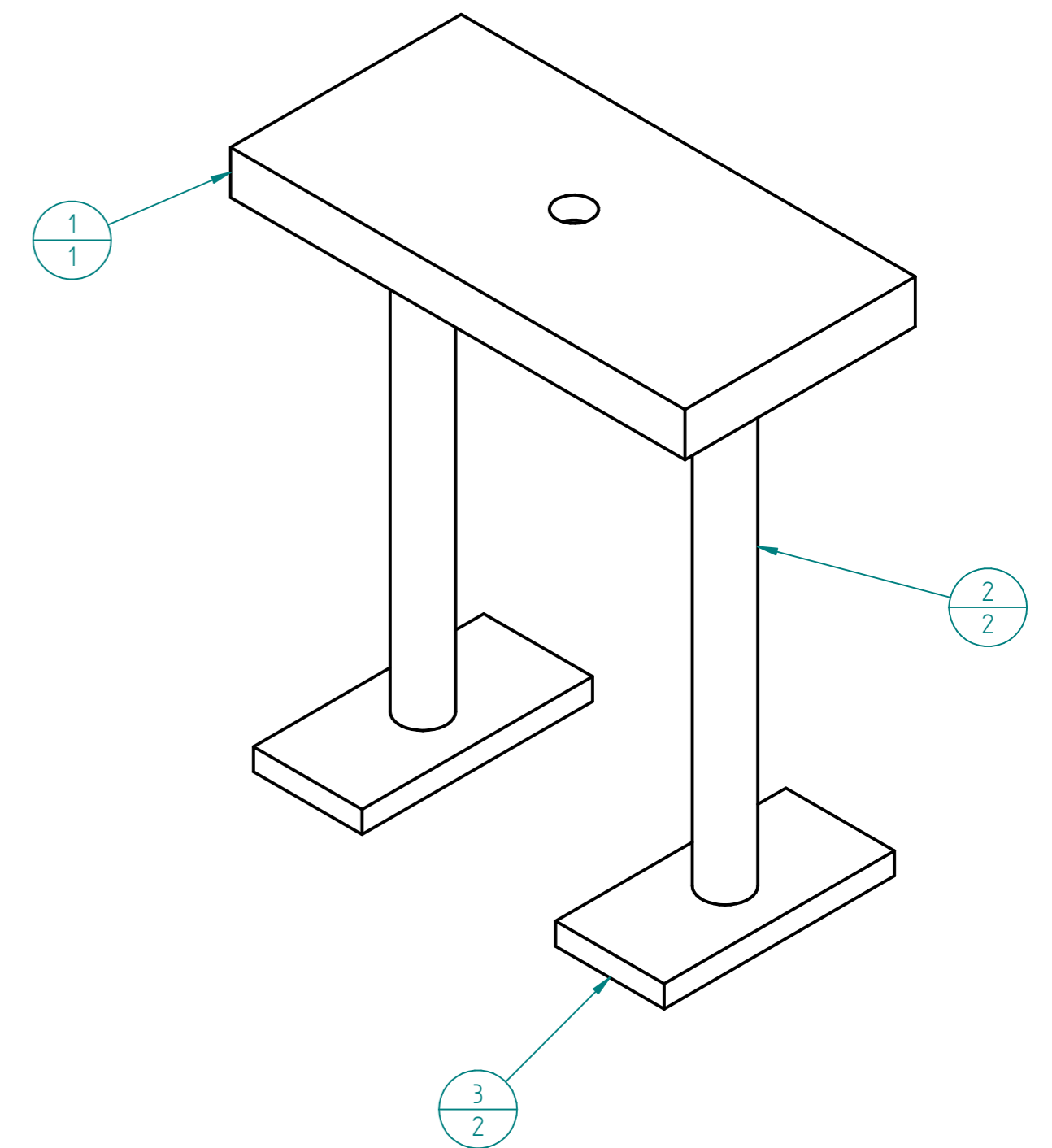

2. PERFIL CIRCULAR HUECO (ACOMODACIÓN)

Número de elemento	Nombre archivo (sin extensión)	Cantidad	Material
3	Placa acomodación	2	Acero inoxidable, 304
2	Perfil circular hueco (acomodamiento)	2	Acero inoxidable, 304
1	Placa Acomodamiento	1	Acero inoxidable, 304



FUNDACIÓN UNIVERSIDAD DE AMÉRICA
FACULTAD DE INGENIERÍAS
Programa de Ingeniería Mecánica

Diseño de una máquina para la fabricación de briquetas de posos de café

Pieza de acomodamiento

Elaborado por: Fabio Cruz - Sebastián Vargas

Fecha: 07/10/19

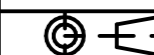

Escala: 1:2

Plano N°: 2

Revisó:

SOLID EDGE ACADEMIC COPY