

3. TORNILLOS SIN FIN

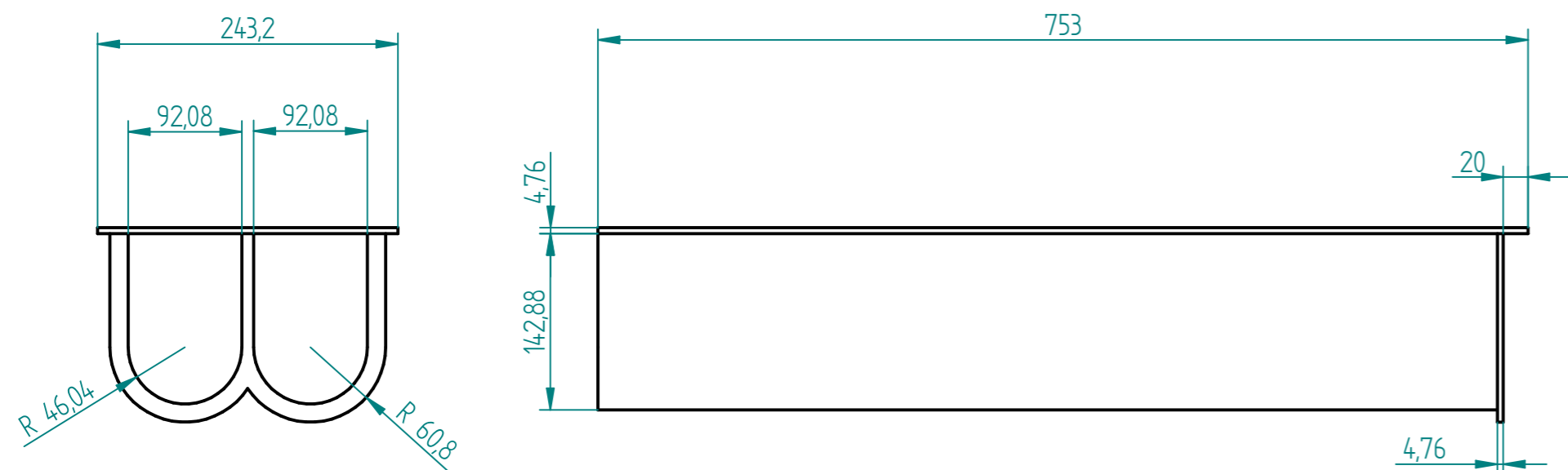

1. CANALES TORNILLOS SIN FIN

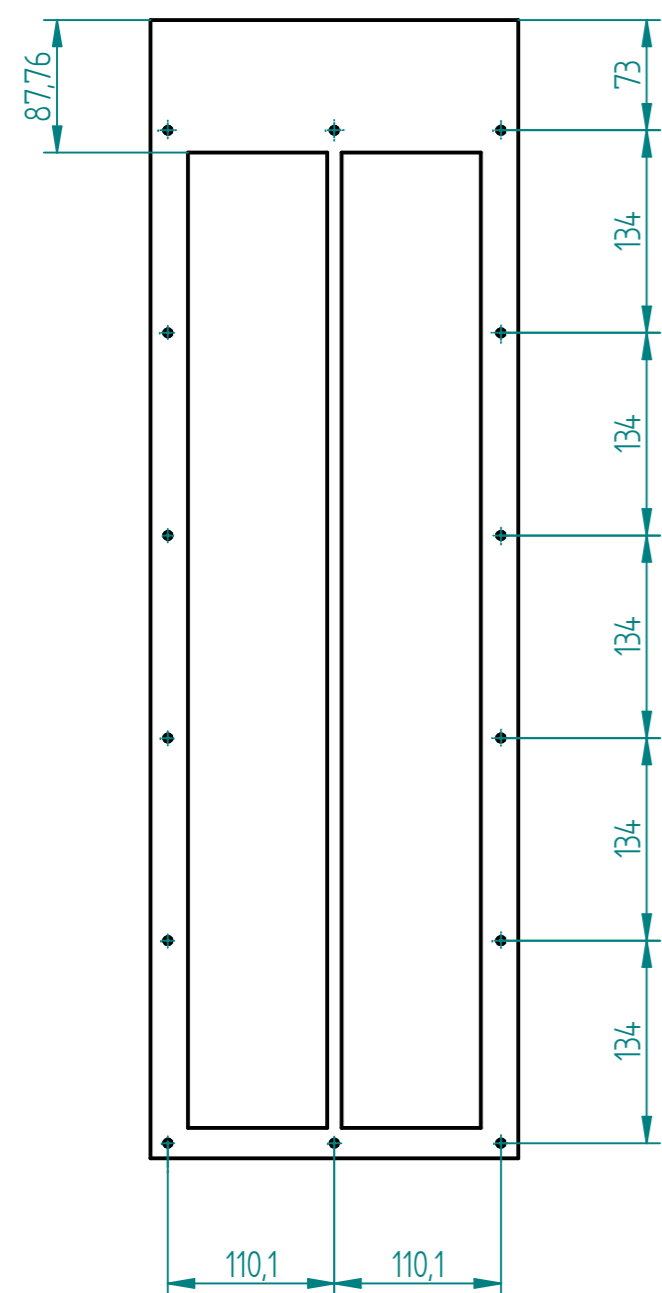

2. TAPA CANALES

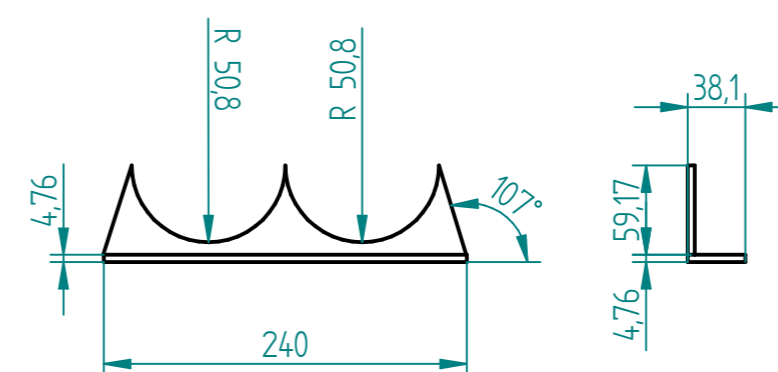

5. SOPORTE CANALES TORNILLOS

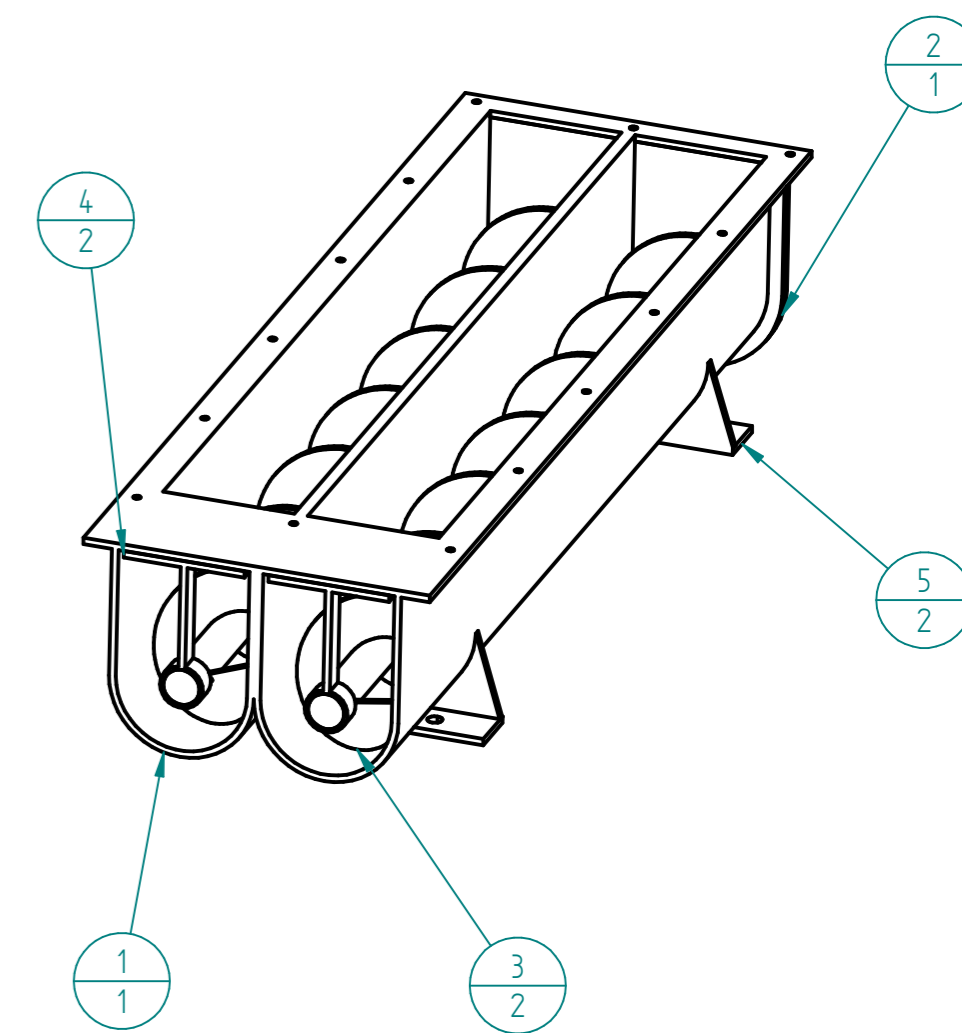

Número de elemento	Nombre archivo (sin extensión)	Cantidad	Material
5	Soporte canales	2	Acero
4	Soporte tornillos	2	
3	Tornillos sin fin de alimentación	2	Acero
2	Tapa canales	1	Acero
1	Canales	1	Acero



FUNDACIÓN UNIVERSIDAD DE AMÉRICA
FACULTAD DE INGENIERÍAS
Programa de Ingeniería Mecánica

Diseño de una máquina para la fabricación de briquetas de posos de café

Tornillos sin fin de alimentación

Elaborado por: Fabio Cruz - Sebastián Vargas

Fecha: 07/10/19



Escala: 1:10

Plano N°: 11

Revisó:

SOLID EDGE ACADEMIC COPY