

TABLA DE PARTES

N° de elemento	Nombre de elemento	Cantidad
1	Eje Motor	1
2	Cangilones	20
3	Banda transportadora	1

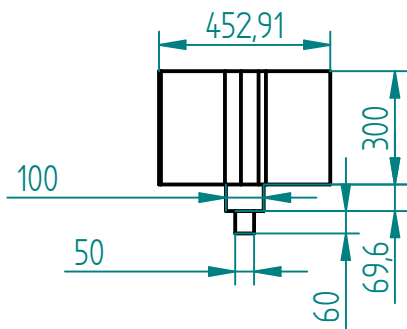
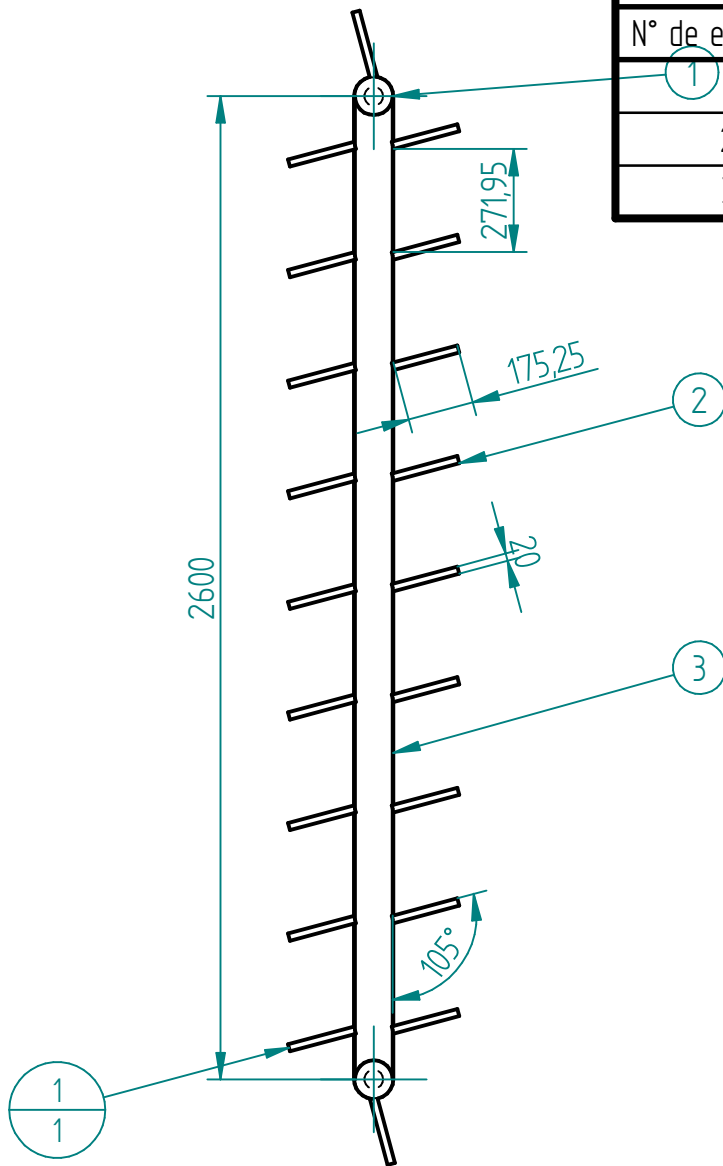

	Nombre	Universidad de América FACULTAD DE INGENIERÍA Departamento de Ingeniería Mecánica	
Dibujado	David S. Moreno B.	Título: Engilones	
Dibujado	David M. Vanegas M.	A4 Plano 42 de 51	
Aprobado		Archivo: 42. Cangilones.dft	
Salvo indicación contraria cotas en milímetros ángulos en grados tolerancias $\pm 0,5$ y $\pm 1^\circ$		Escala 1:5	Fecha: 27/11/19
			Hoja 1 de 1