

- Legenda de Equipos:**
- F:** Filtro (Filter)
 - V:** Válvula (Valve)
 - TK:** Tanque (Tank)
 - P:** Bomba (Pump)
 - S:** Separador (Separator)
 - M:** Mezclador Statiflo (Mixer)
 - B:** Ventilador (Blower/Fan)
 - FV:** Válvula de Caudal (Flow Valve)
 - CV:** Válvula Check (Check Valve)

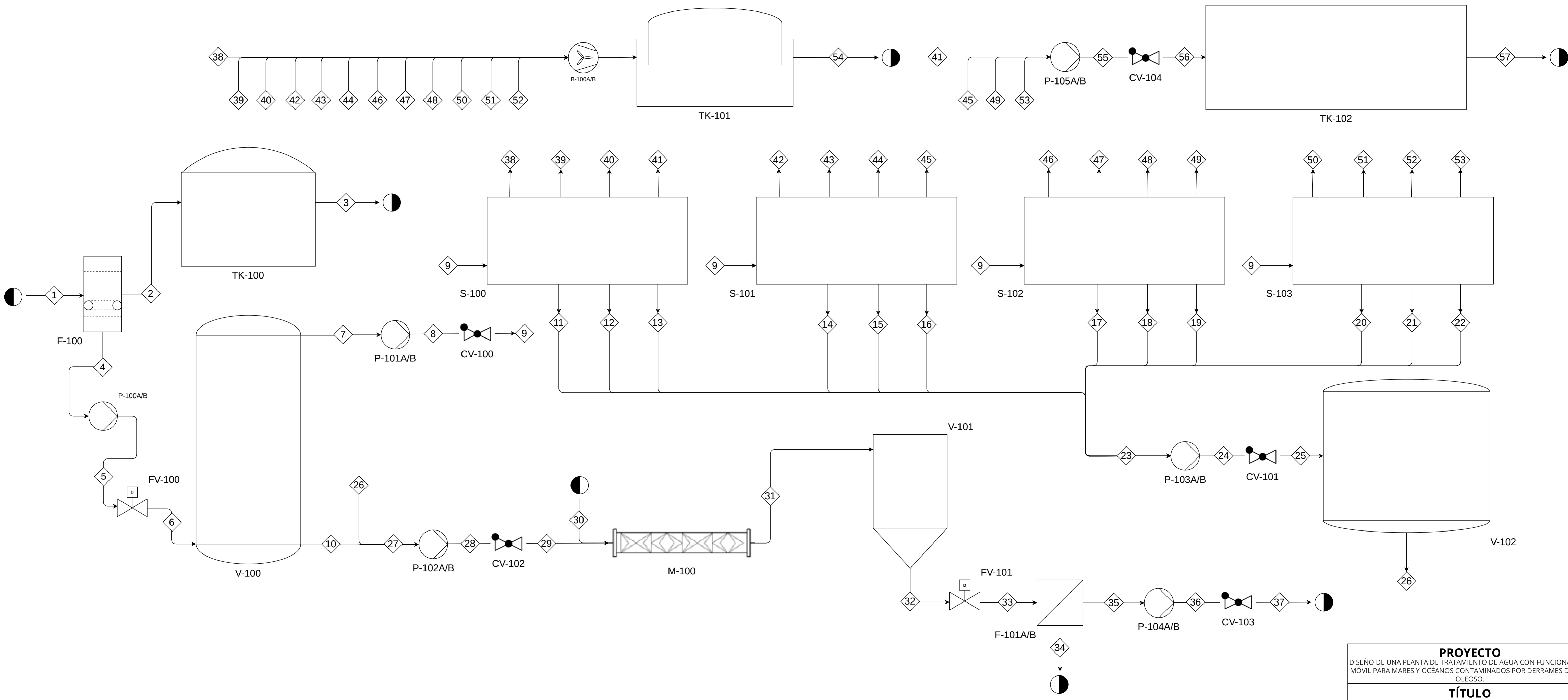

PROYECTO
 DISEÑO DE UNA PLANTA DE TRATAMIENTO DE AGUA CON FUNCIONALIDAD MÓVIL PARA MARES Y OCEANOS CONTAMINADOS POR DERRAMES DE TIPO OLEOSO.

TÍTULO
 DIAGRAMA PFD CON INSTRUMENTACIÓN

DISEÑADO POR
 ING. PEDRO SOLÓRZANO

