

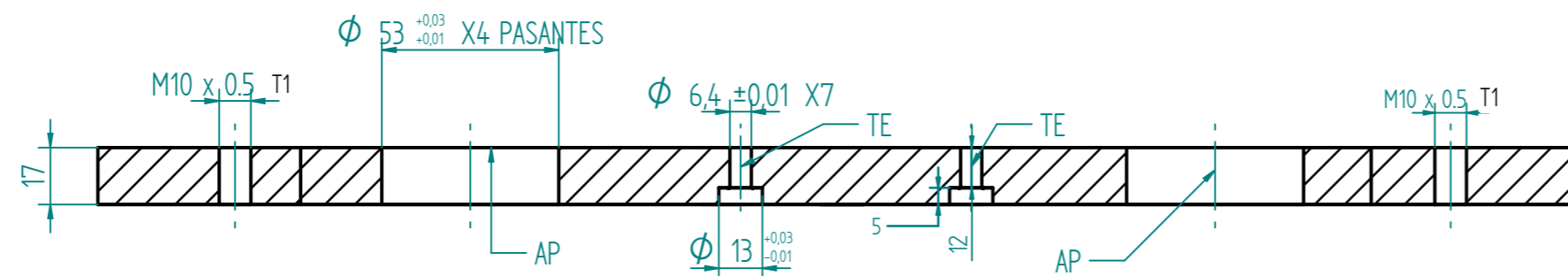

CORTE B-B



CORTE A-A

DETALLES	
DESCRIPCION	REFERENCIA
T1	M10 X0,5 (X4)
TE	$\phi$ 6,4 $\pm$ 0,01 (X7)
AP	$\phi$ 53 $\pm$ 0,03/ $-$ 0,01 (X4)

 <b>Fundación Universidad de América</b>		FACULTAD DE INGENIERÍAS	
		PROGRAMA INGENIERÍA MECÁNICA	
NOMBRE ISABELA ROBLES HAMÓN		ASIGNATURA TRABAJO DE GRADO	
NOMBRE JUAN DIEGO PARRA		ELIMINAR ARISTAS VIVAS Y REBABAS NO MEDIR SOBRE EL DIBUJO	
MATERIAL AISI P20		TRATAMIENTO N/A	ACABADO SUPERFICIAL LISO
ESCALA 1:2	DIMENSIONES EN MILÍMETROS	DESCRIPCIÓN PLACA EXPULSORA INFERIOR	
CANTIDAD 1	CÓDIGO DE PLANO 14		

SOLID EDGE ACADEMIC COPY