

DETALLE N  
ESCALA 2 : 1

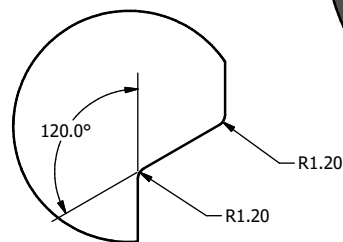

DETALLE M  
ESCALA 2 : 1

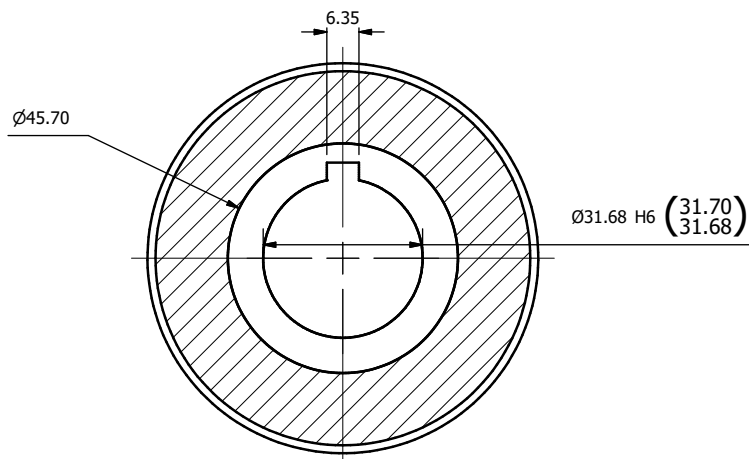
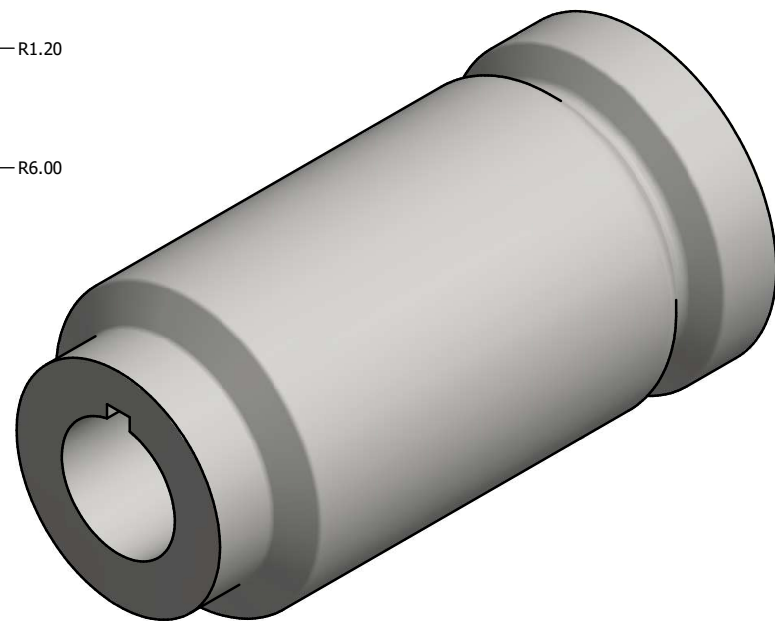

SECCIÓN K-K  
ESCALA 1 : 1

TABLA DE TOLERANCIAS GENERALES

Nº	DIMENSIONES (mm)	TOLERANCIA GENERAL (mm)
1	Sobre 5	(+/-) 0.05
2	Sobre 10	(+/-) 0.08
3	Sobre 25	(+/-) 0.1
4	Sobre 50	(+/-) 0.15
5	Sobre 100	(+/-) 0.2



**FUNDACIÓN UNIVERSIDAD DE AMÉRICA**

FACULTAD DE INGENIERÍA MECÁNICA

PROYECTO: DISEÑO DE UNA MAQUINA PARA PRODUCIR DUCTERÍA CIRCULAR CON GRAFADO EN ESPIRAL (SPIRODUCTO) PARA LA EMPRESA ACONAIRE S.A.S.

Nombre Plano: 1.3-Rodillo Inferior N°2.ipt

Plano: 6 de 16	Fecha: 22/11/2018	Escala: 1 : 1	Elaboró: Juan Sebastián Delgado Castro Andres Camilo Morales Orduña
	Unidades: mm	Formato: A3	Material: Acero AISI 4140